

Joker

Eerste opvang

in de reguliere klas

van het basisonderwijs

Werkgroep Anderstalig Nieuwkomers

Kopieerbladen

Reeks: Anderstalige Nieuwkomers 1

Redactie: Yvette Smits

Auteurs: Nora Bogaert
Hilde Broekaert
Goedele Duran
Christine Mechelmans

Illustraties: Thérèse Huglo
Yvette Smits
Mie Sterckx

© Steunpunt NT2, Leuven 1997
ISBN 90-75511-08-6
D/1997/6131/2

Het Steunpunt NT2 is sinds 1 januari 2005 geïntegreerd in het Steunpunt GOK(Gelijke Onderwijskansen).
Het Centrum voor Taal en Migratie heet vanaf 1 januari 2006 Centrum voor Taal en Onderwijs.



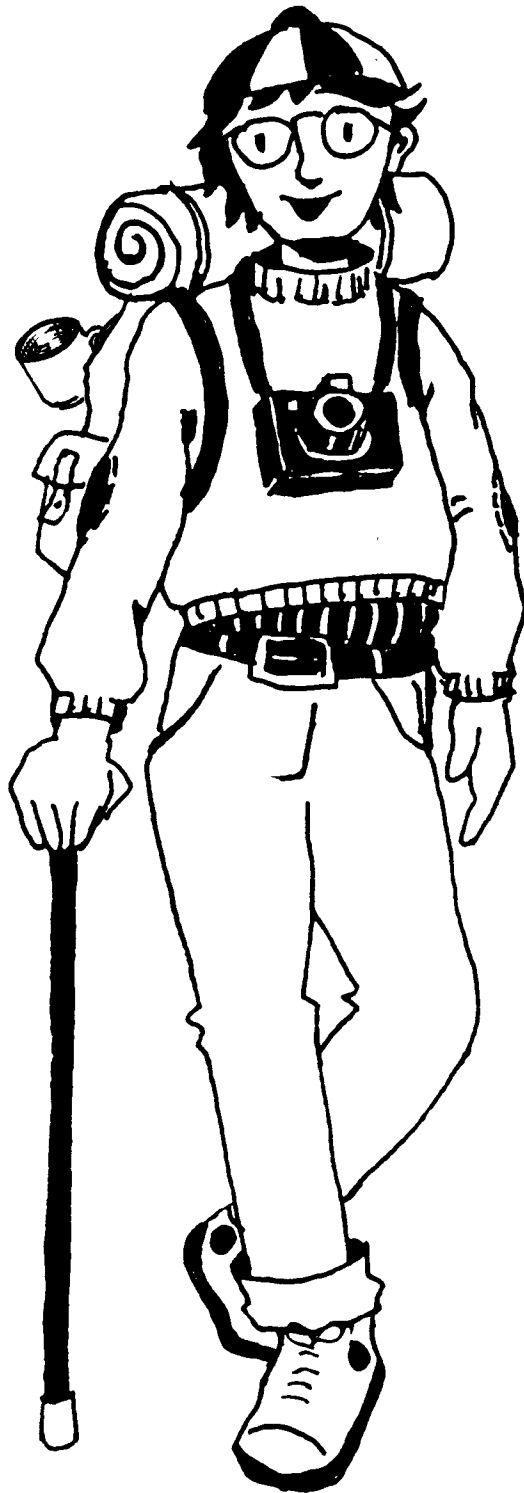

Wim



Hallo mensen.
Ik ben Wim.

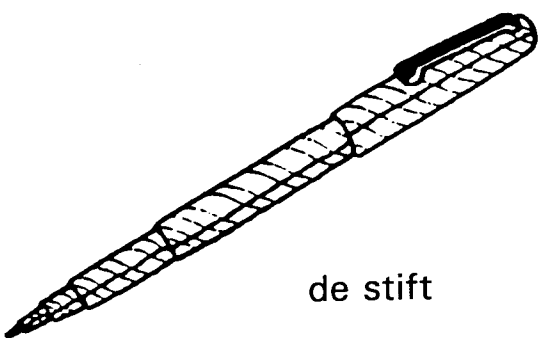

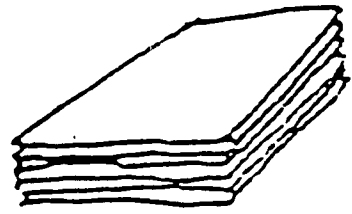
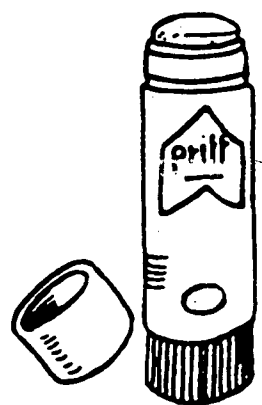
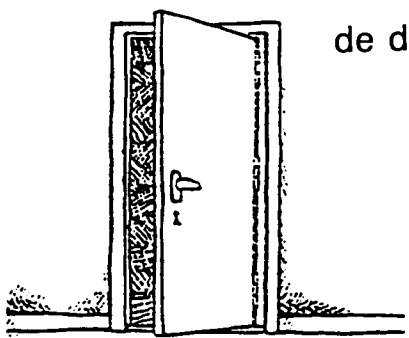
Bingo

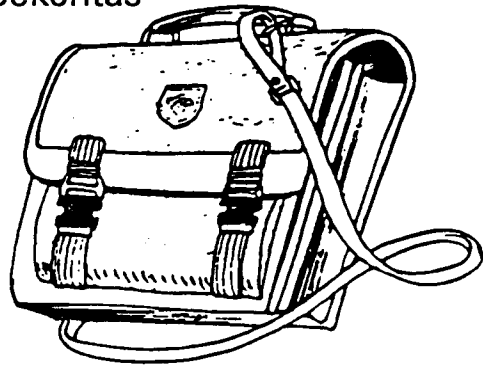
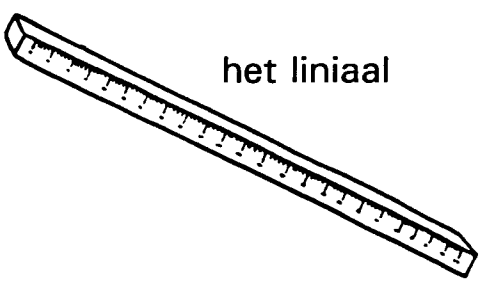
 <p>de stift</p>	 <p>de leraar</p>
<p>het papier</p> 	<p>de lijm</p> 
 <p>de deur</p>	 <p>de kaft</p>
<p>de boekentas</p> 	<p>het liniaal</p> 

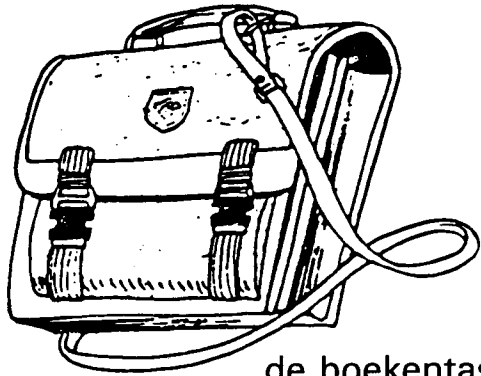

de boekentas

de slijper

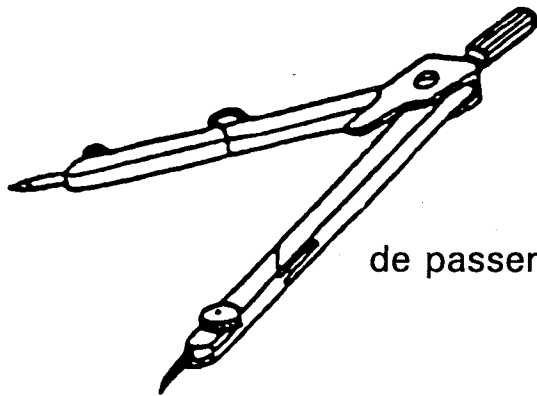
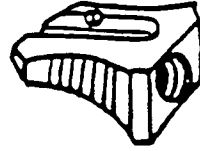

de passer

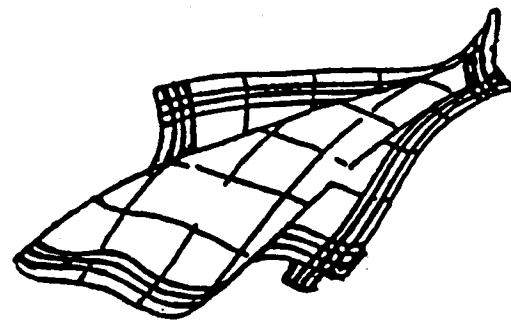

de handdoek

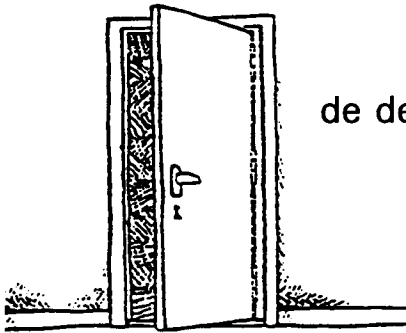

de deur

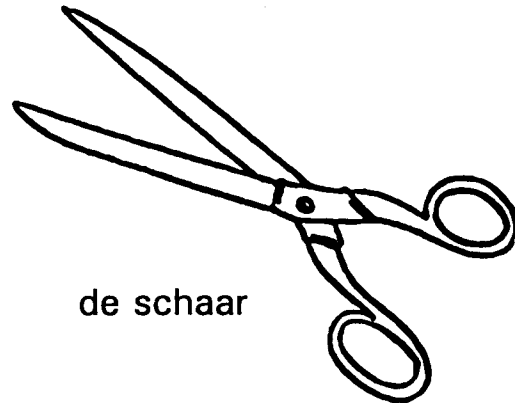

de schaar

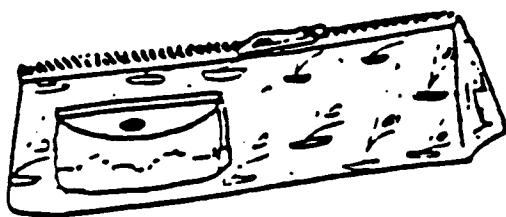

de pennenzak



de kaft

de bordveger

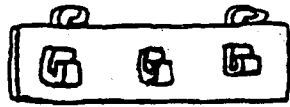
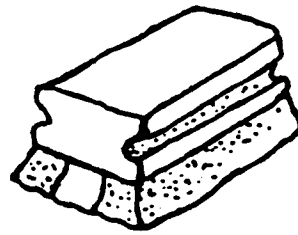

de kapstok

de klok

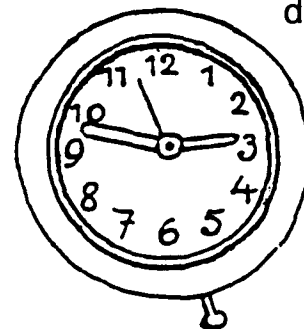

het schrift

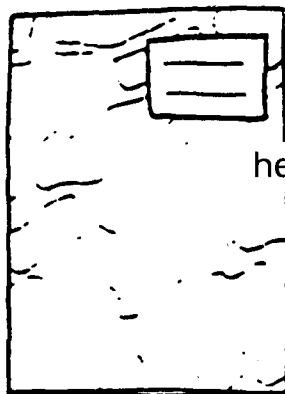

de plakband

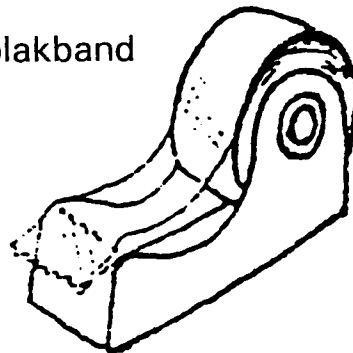

de gom

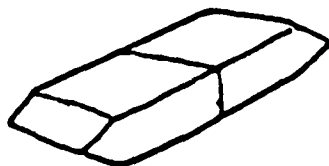

de lavabo

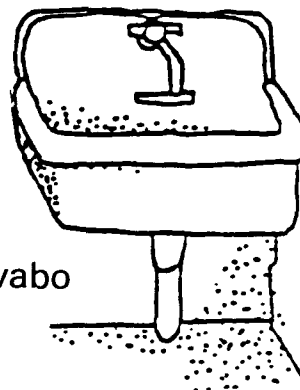

de balpen

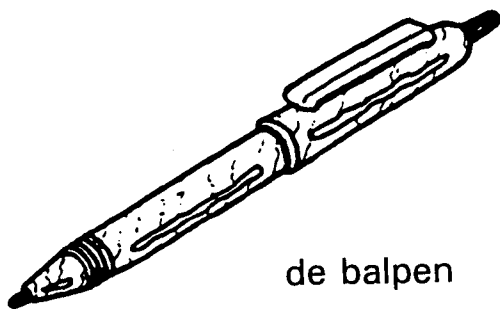

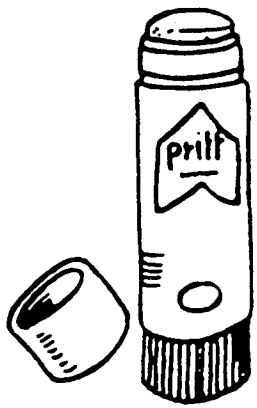

de lijm

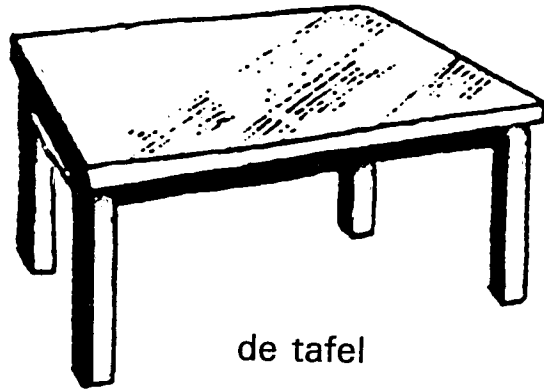

de tafel

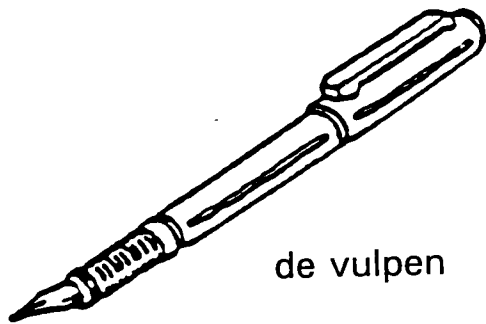

de vulpen

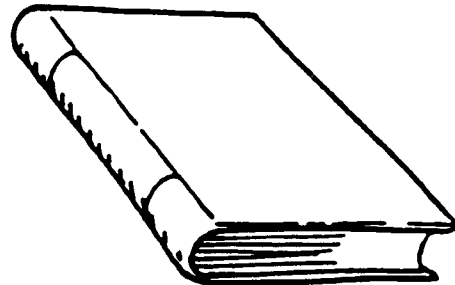

het boek

het papier

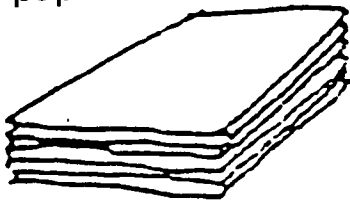

de stoel

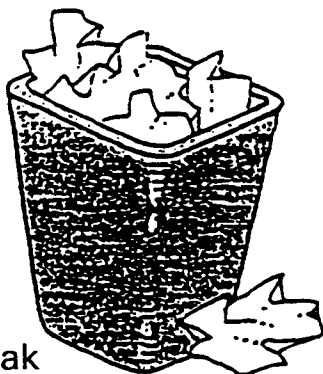

de vuilbak

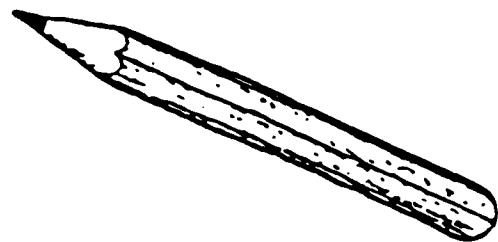

het potlood

het bureau



de stift

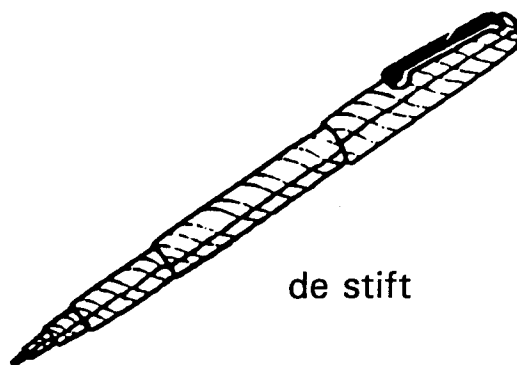

het liniaal

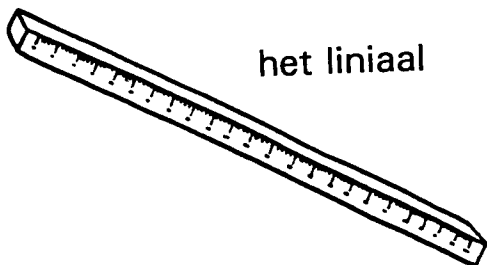

de sleutel

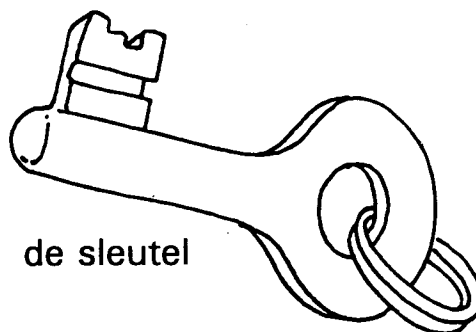

de leraar



het klaslokaal

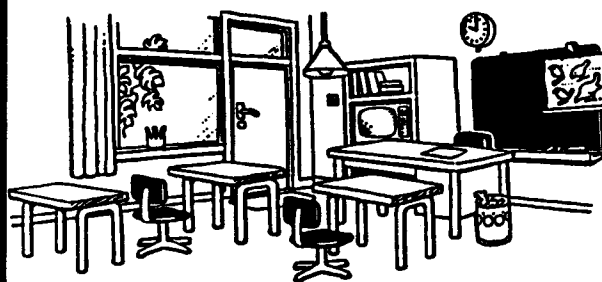

de plant



de (meet)lat

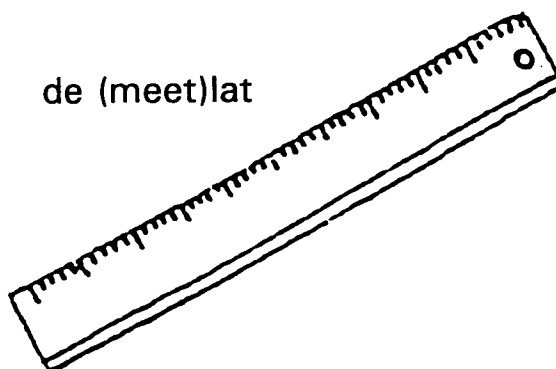

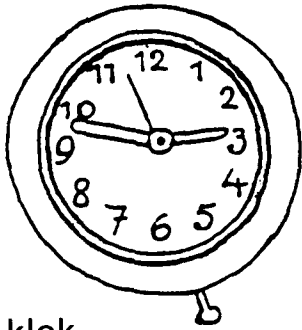

de klok



de plant

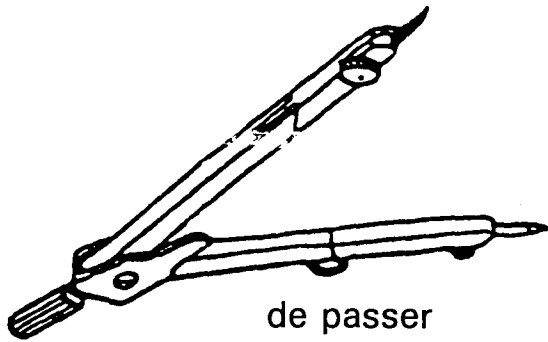

de passer

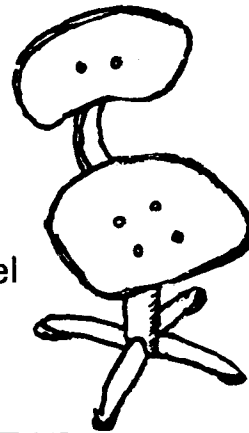

de stoel

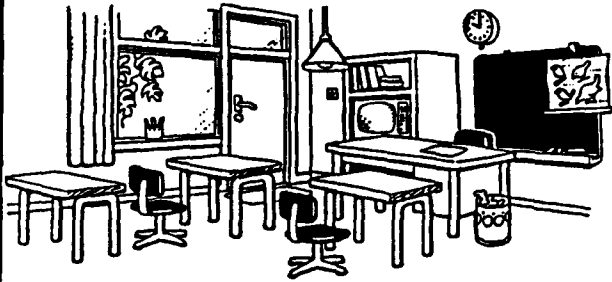

het klaslokaal

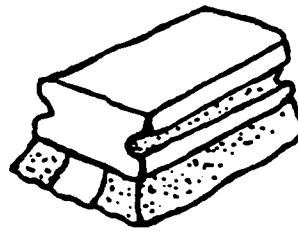

de bordveger

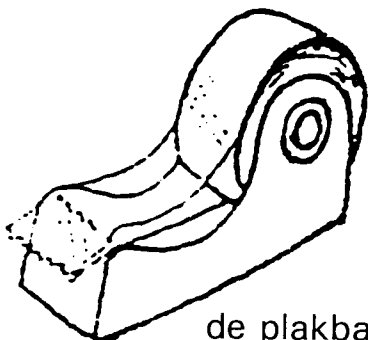

de plakband

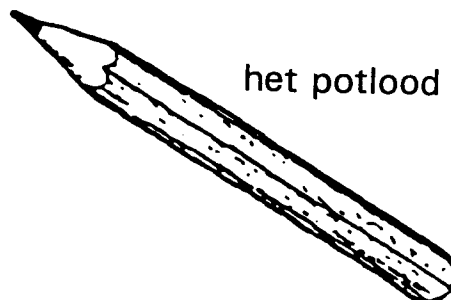

het potlood

de lijm

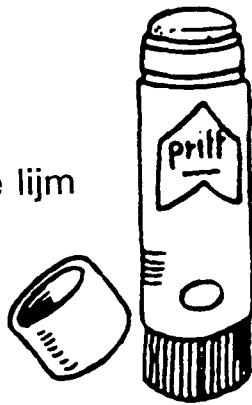

de lavabo

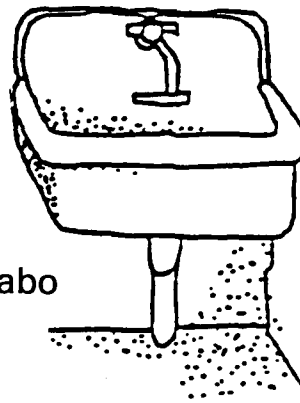

het boek

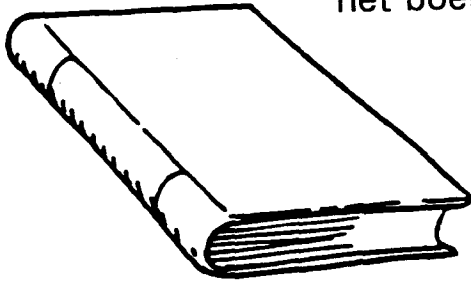

de plakband

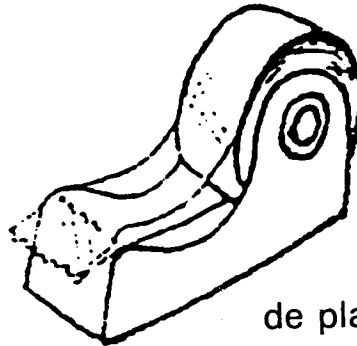

de passer

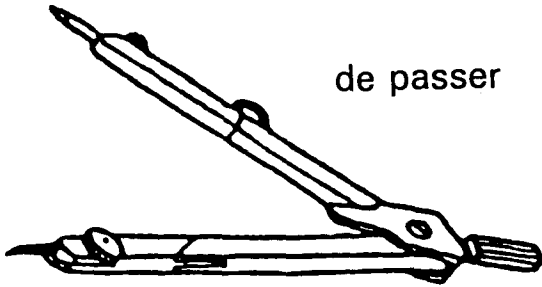

de leraar



het bord

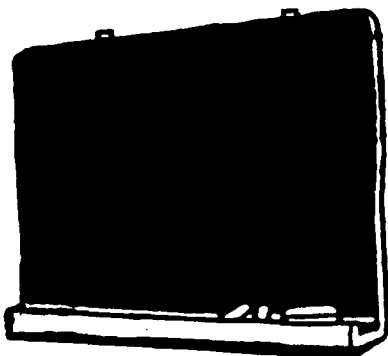

de (meet)lat

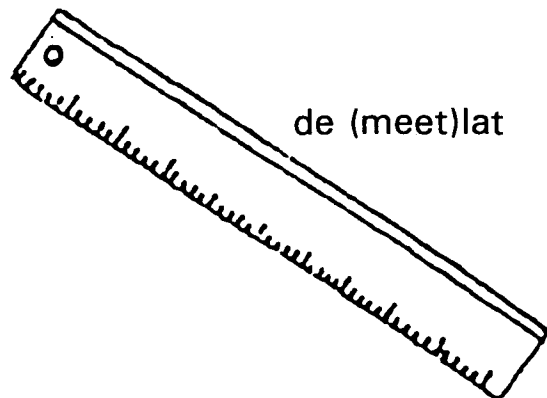

de stoel



de gom

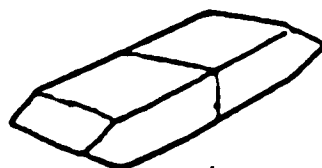

het papier

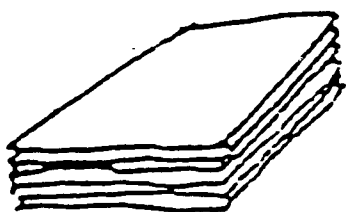

de balpen

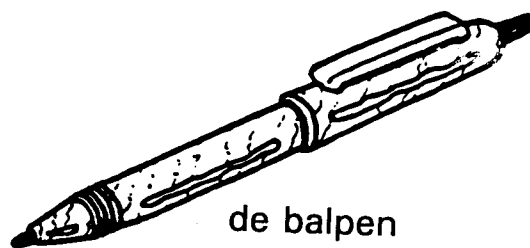

de schaar

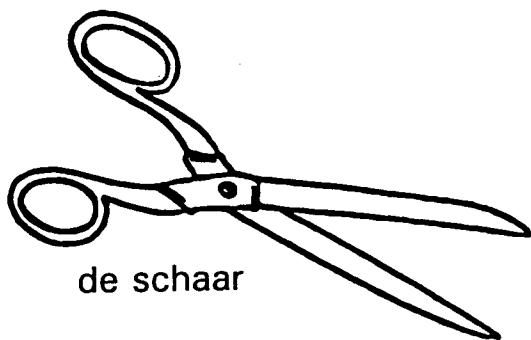

het klaslokaal

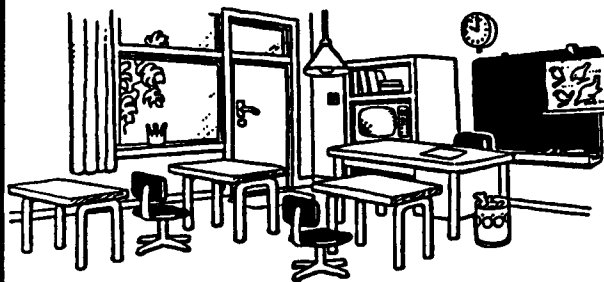

de boekentas

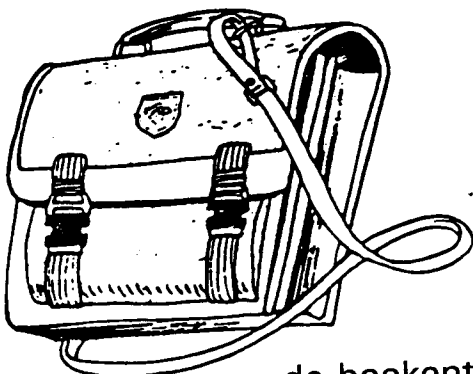

het bureau



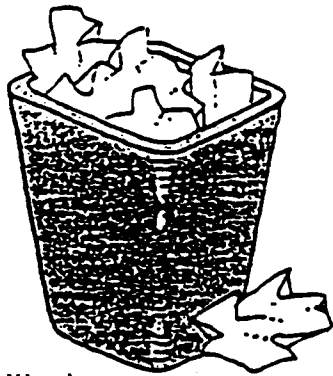

de vuilbak

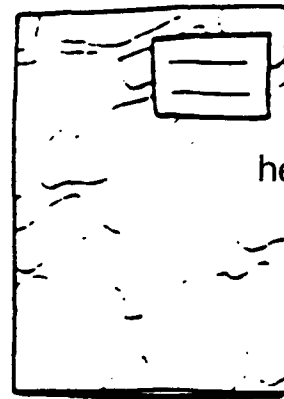

het schrift

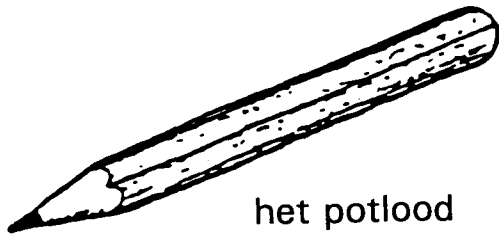

het potlood

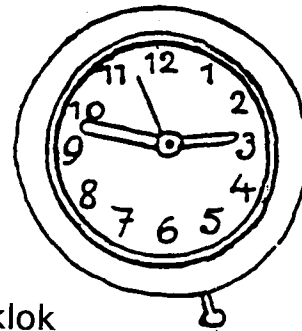

de klok

de deur

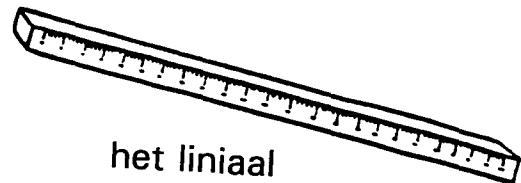
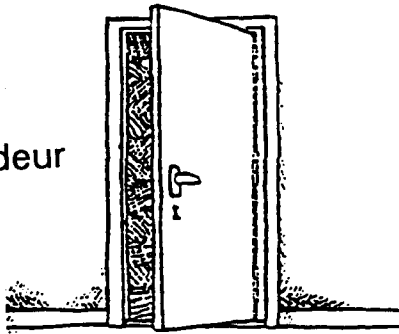

het liniaal

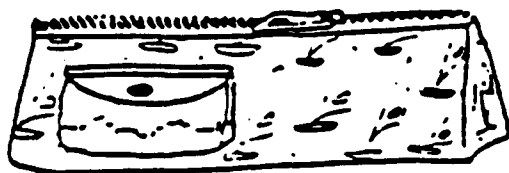

de pennenzak

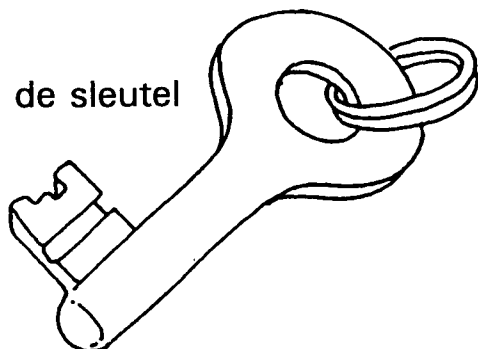

de sleutel

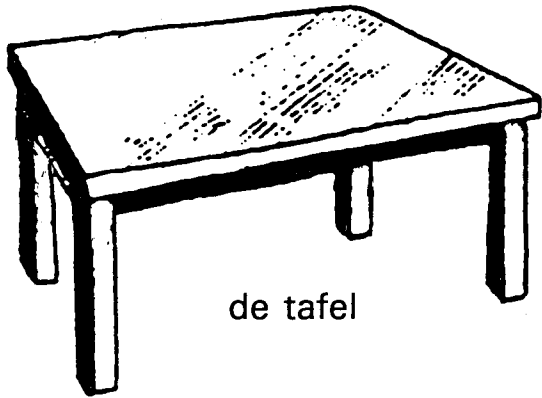

de tafel

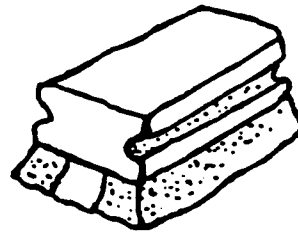

de bordveger

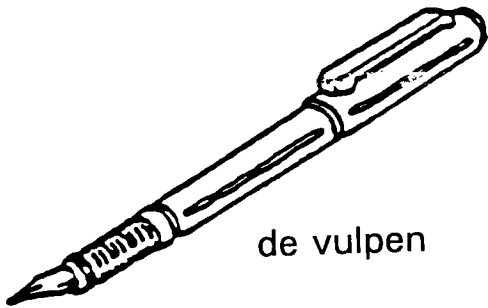

de vulpen

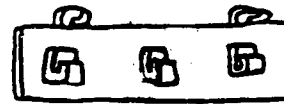

de kapstok



de kaft



de plant

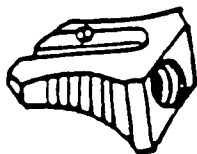

de slijper

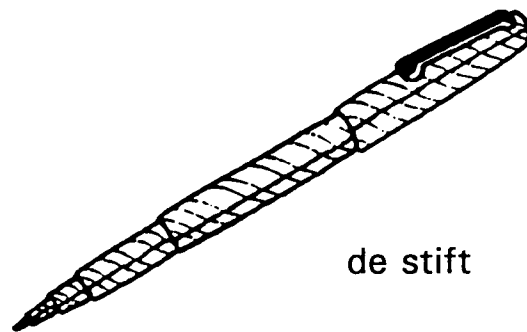

de stift

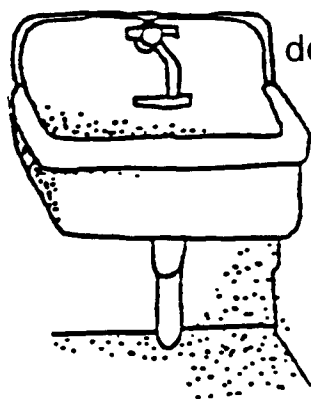

de lavabo



de gom

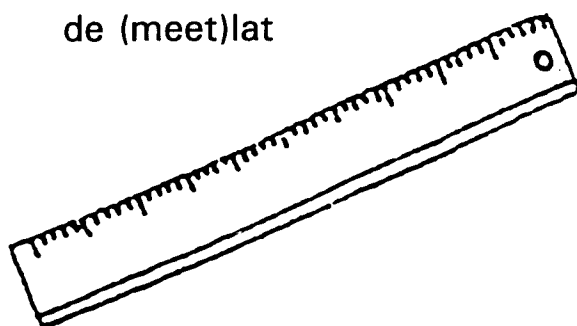

de (meet)lat

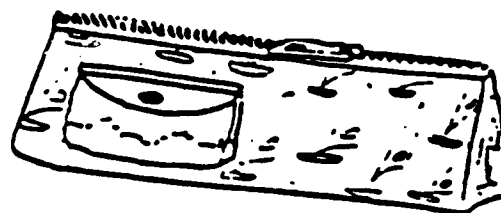

de pennenzak

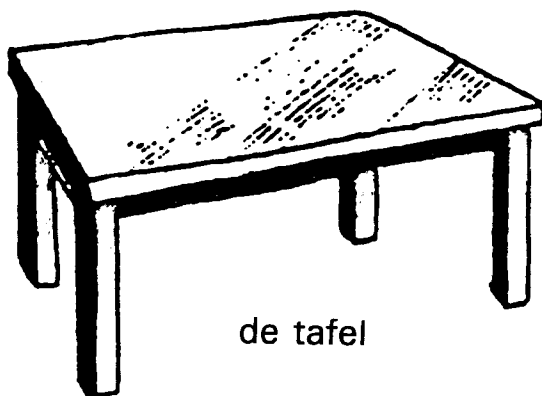

de tafel

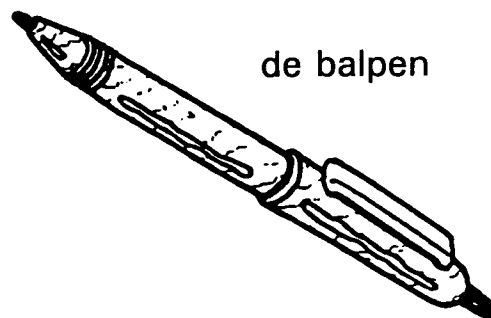

de balpen

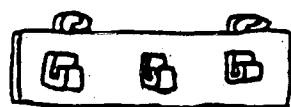

de kapstok



het schrift



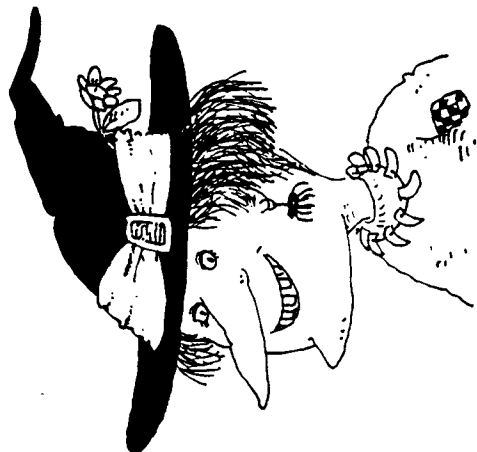
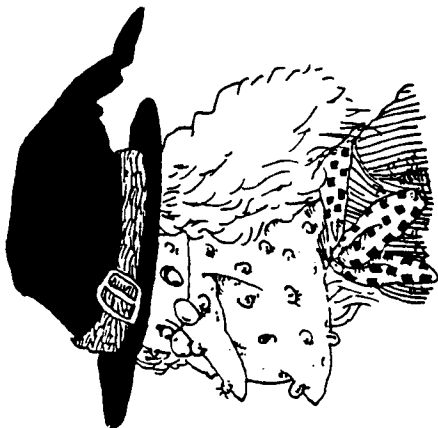
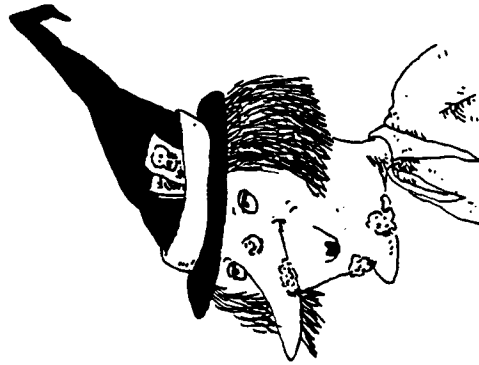
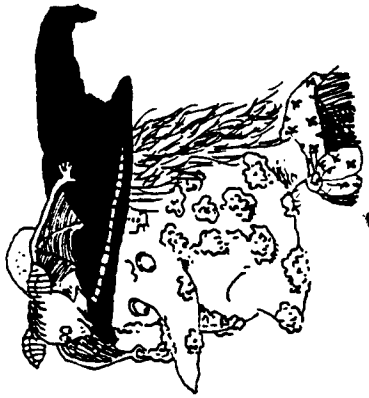
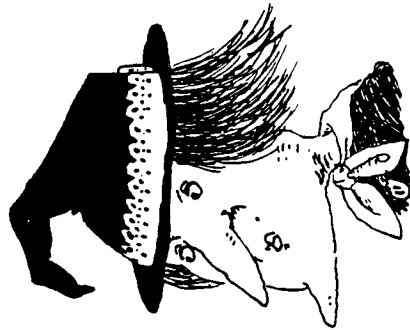
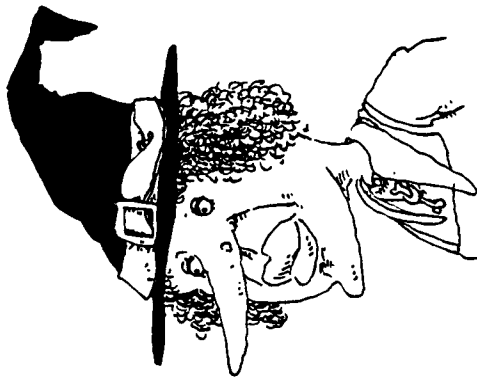

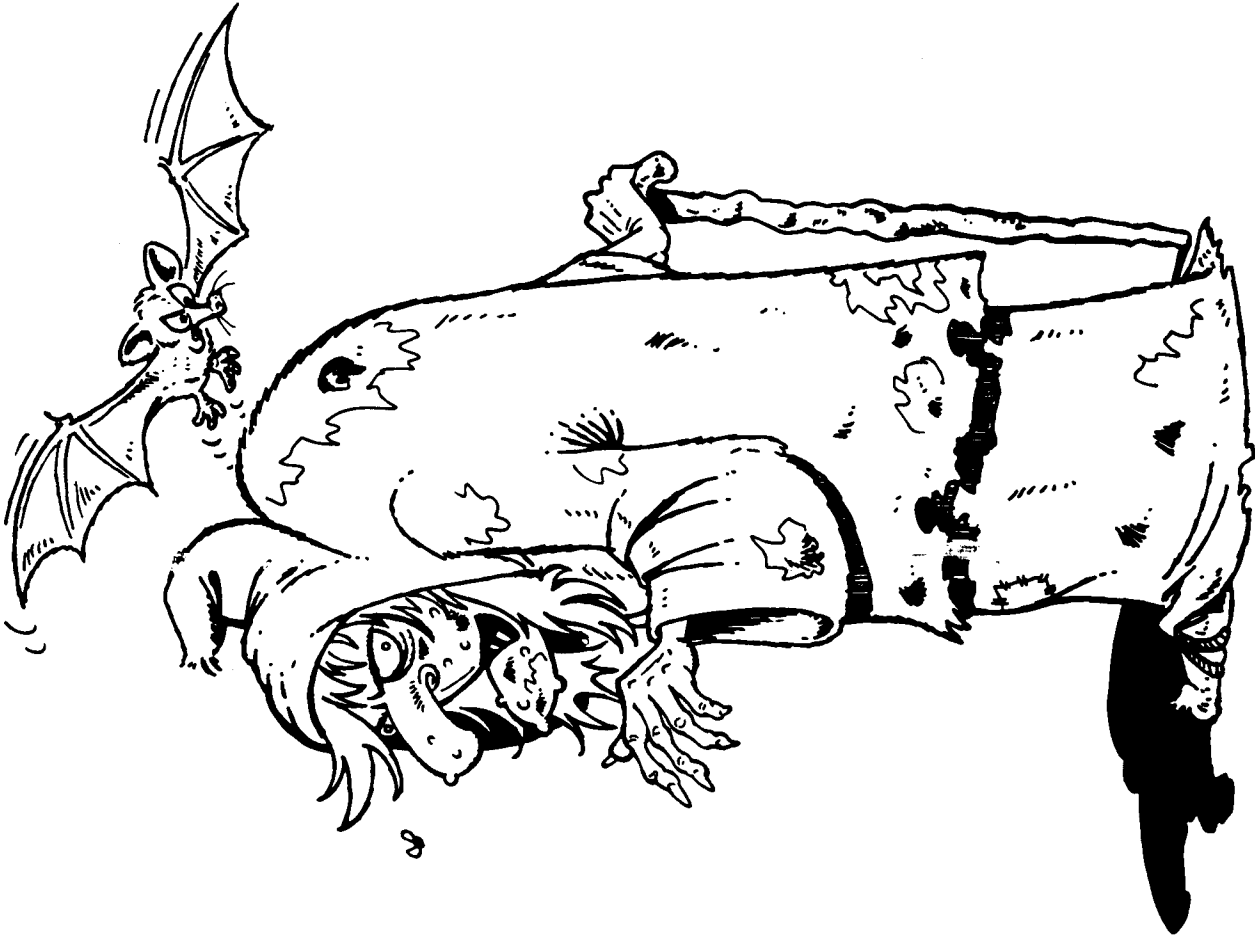

EVELÍNA



KALÍDRA



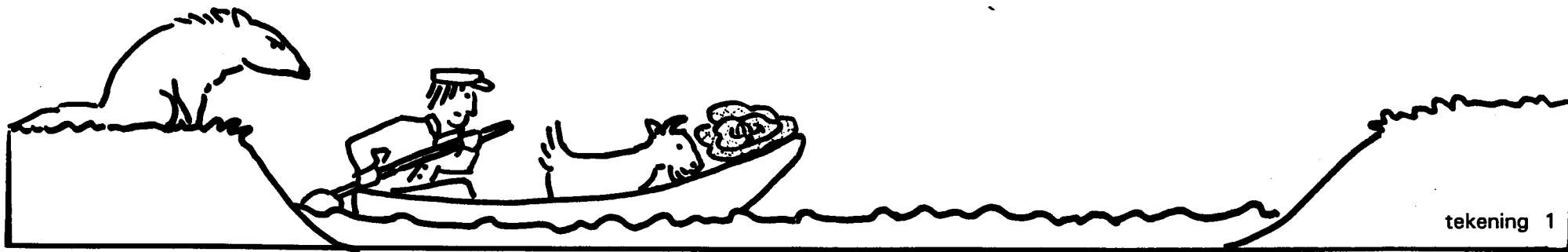

tekening 1

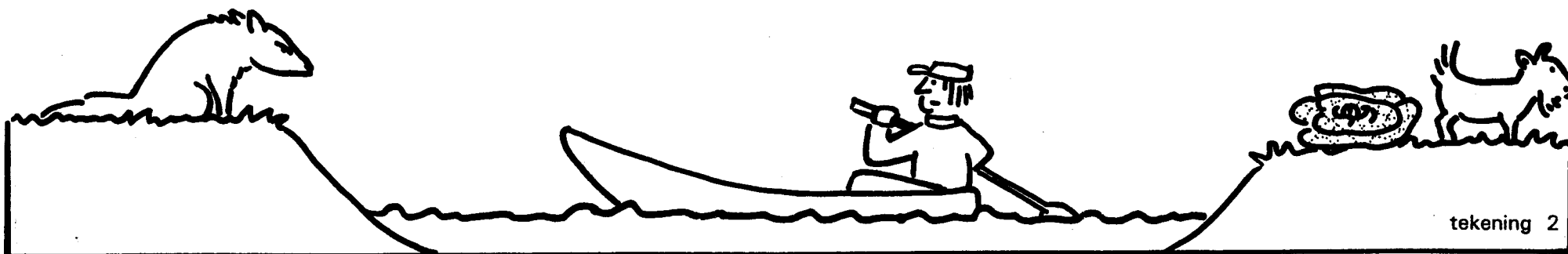

tekening 2

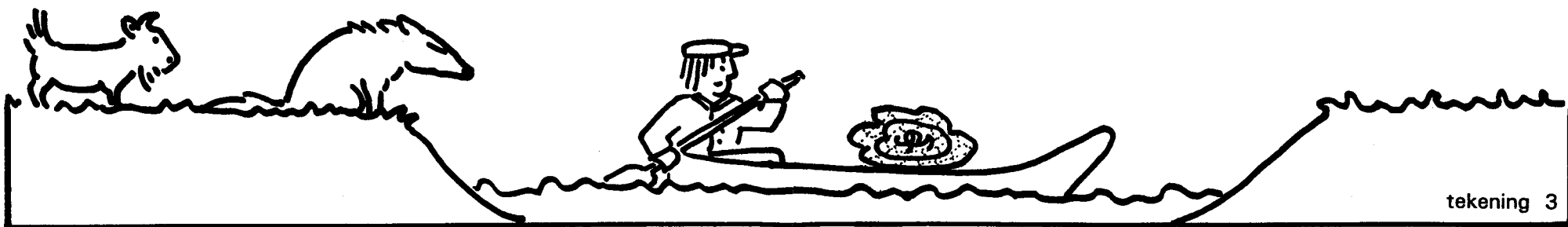

tekening 3

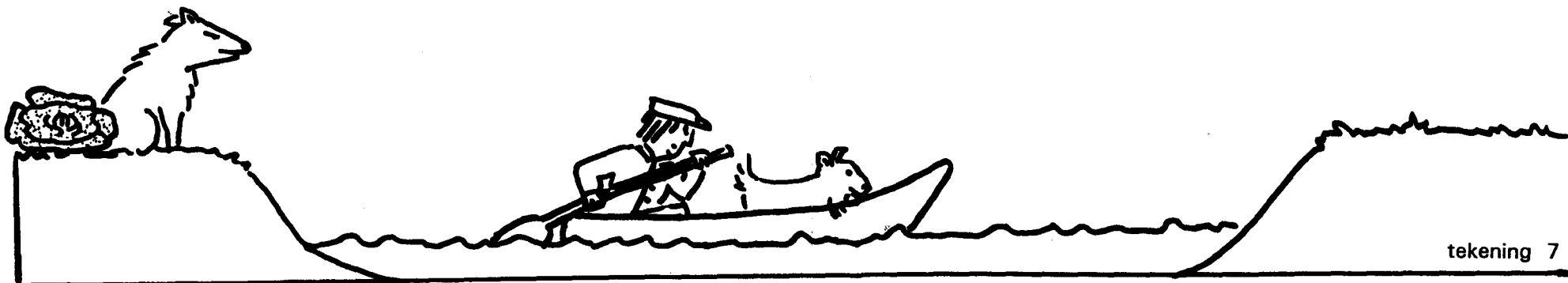
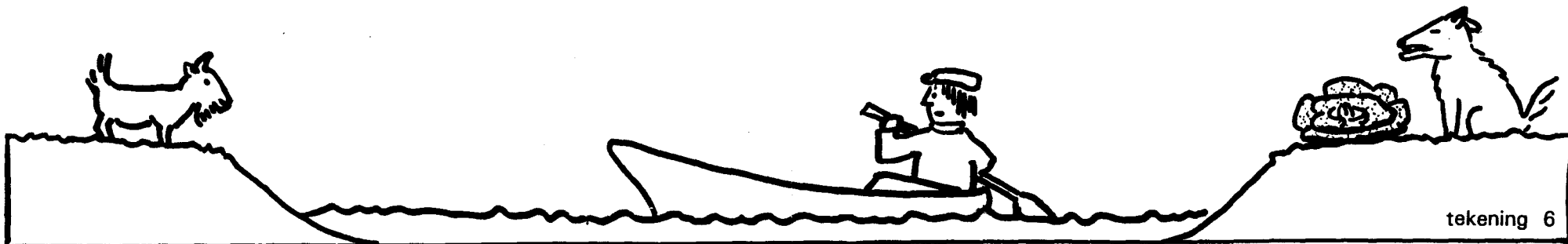
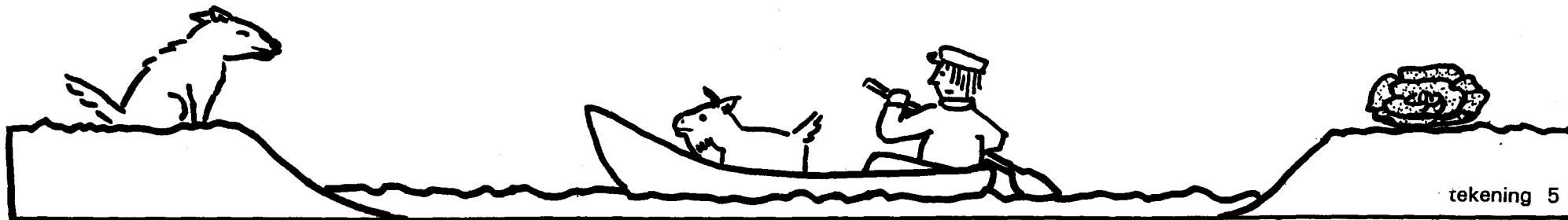
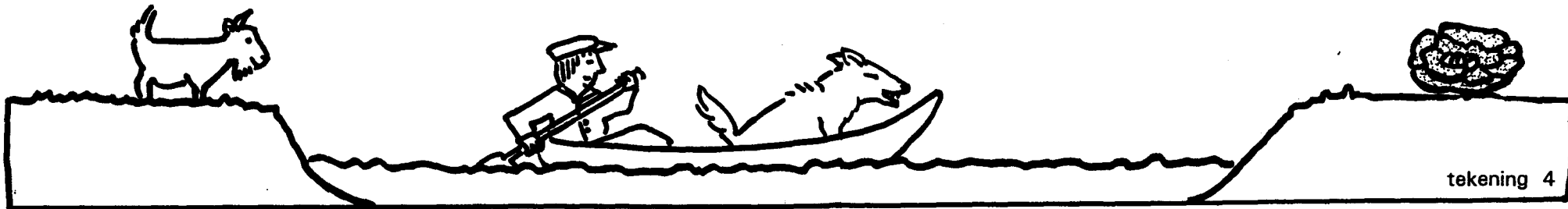

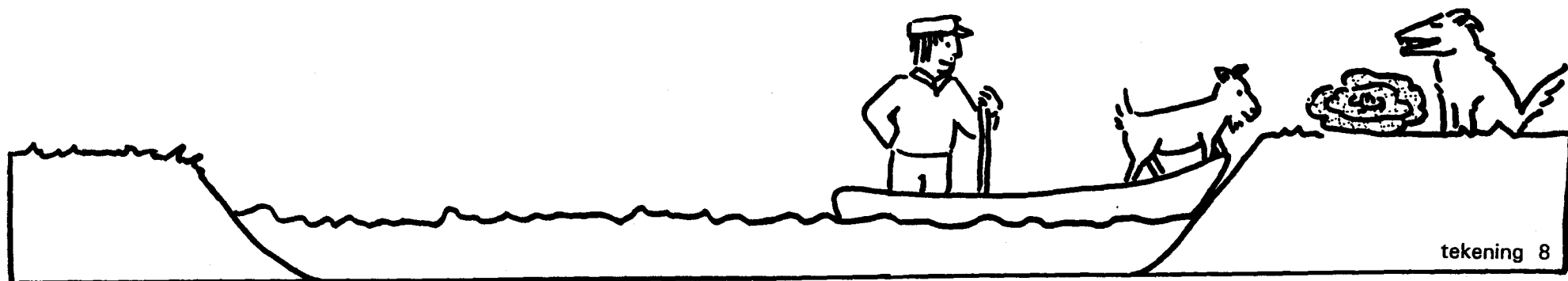

tekening 8

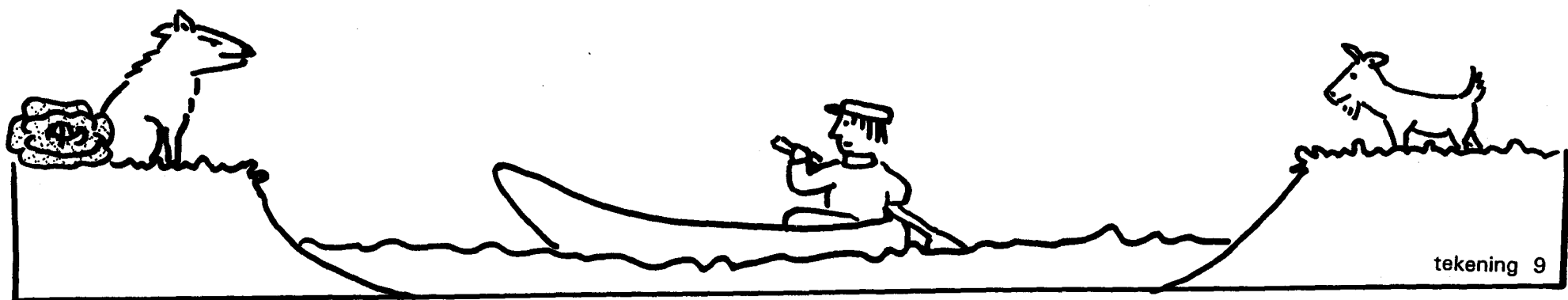

tekening 9

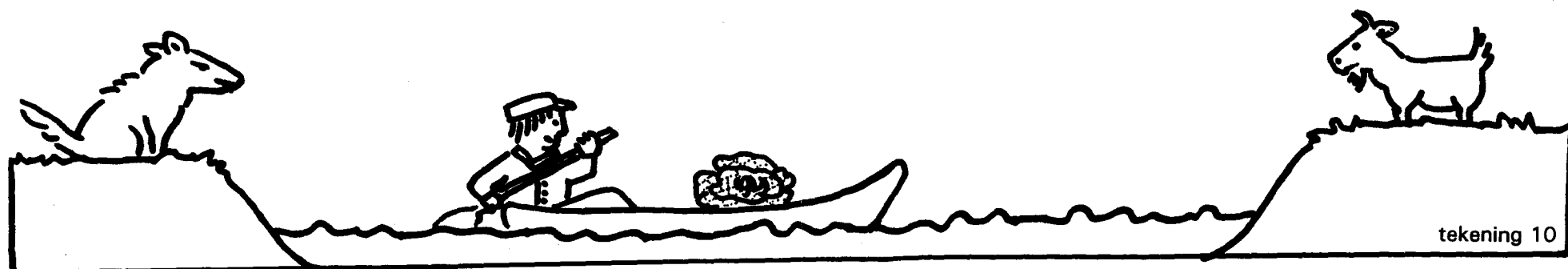

tekening 10





Been zijwaarts heffen

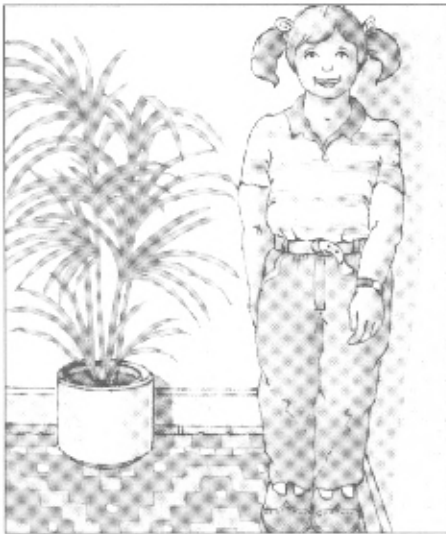

Zet je voeten tegen elkaar tegen een muur. Je heup en je schouder moeten de muur ook raken. Hou je buitenste been recht en probeer het opzij op te tillen.

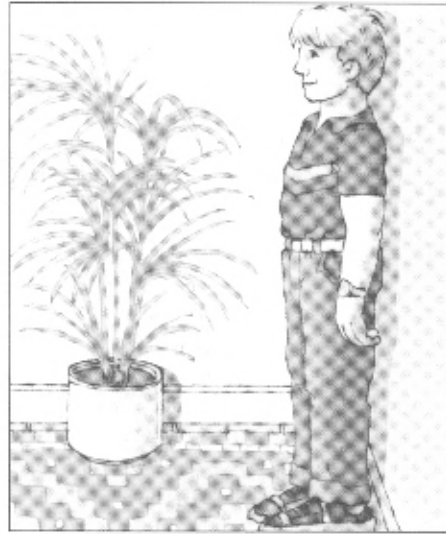

Ga met je rug tegen een muur staan met je voeten tegen elkaar en je hielen tegen de plint. Hou je benen recht en probeer met je vingers je tenen aan te raken.

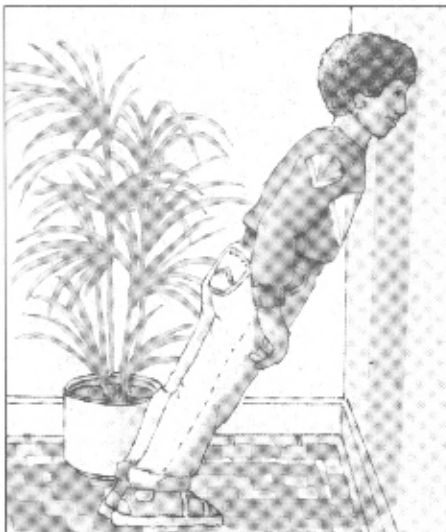

Ga 30cm van een muur staan. Leg je voorhoofd tegen de muur en hou je rug kaarsrecht en je armen langs je zij. Probeer rechtop te gaan staan.

Gezichtsbedrog

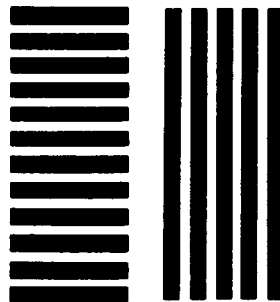
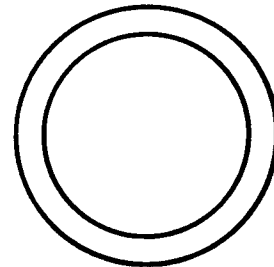
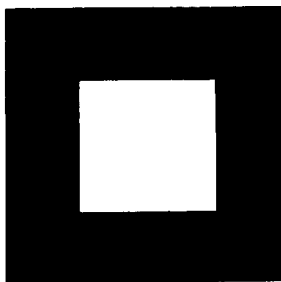
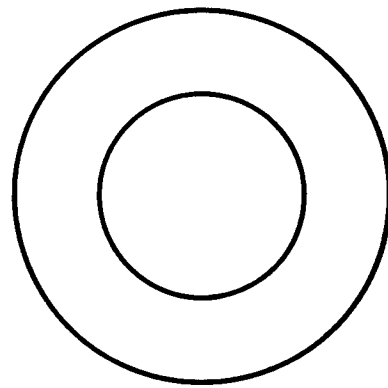
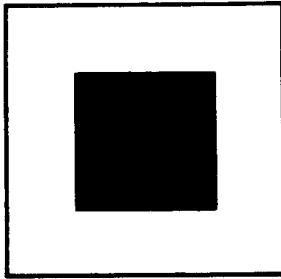
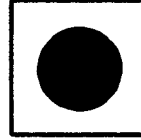
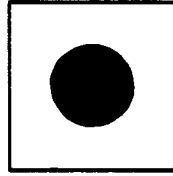
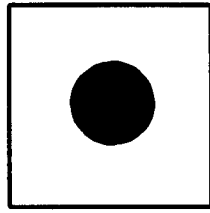

Vorm en functie van het potlood

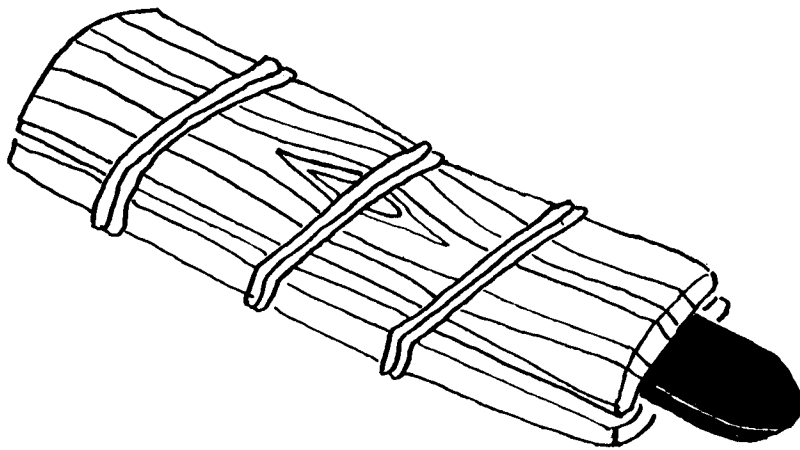

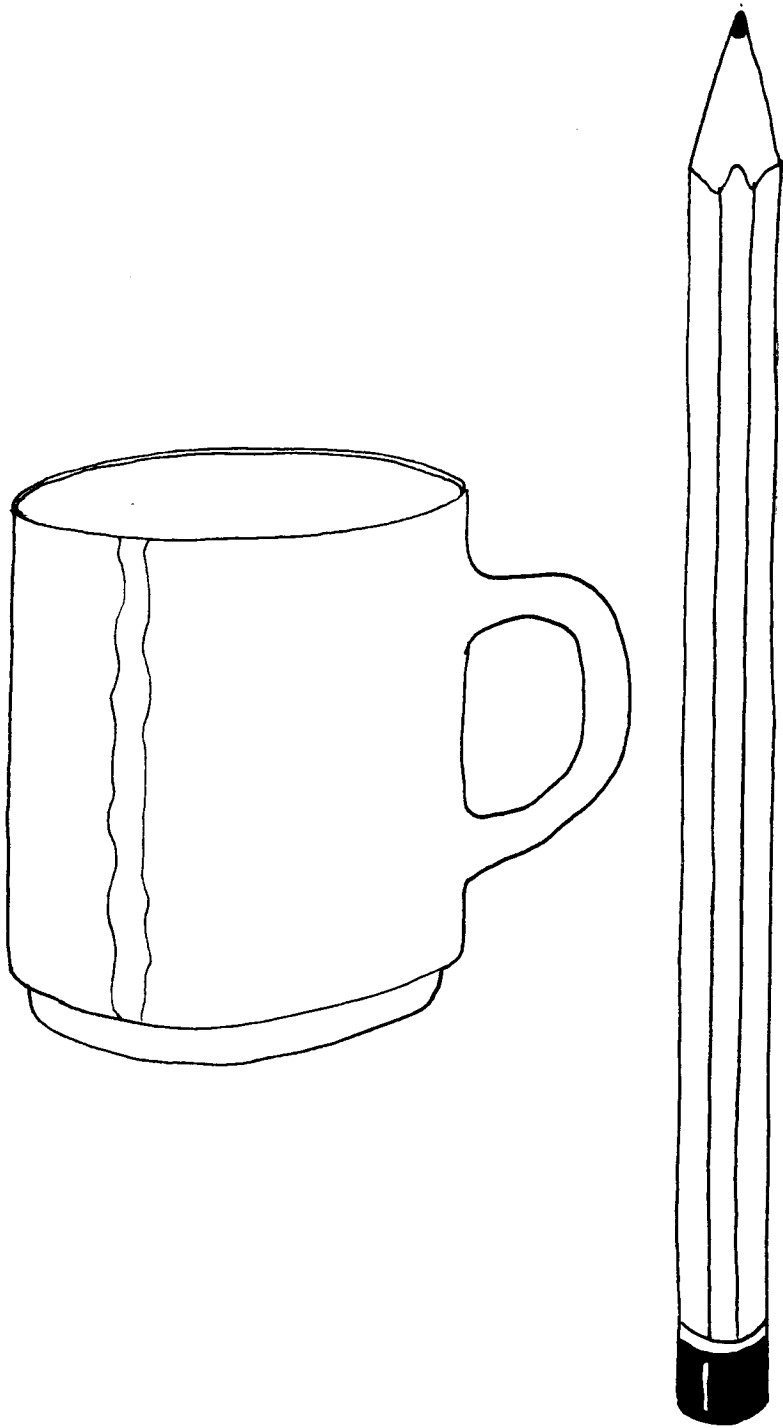

Een vouwdoosje

A

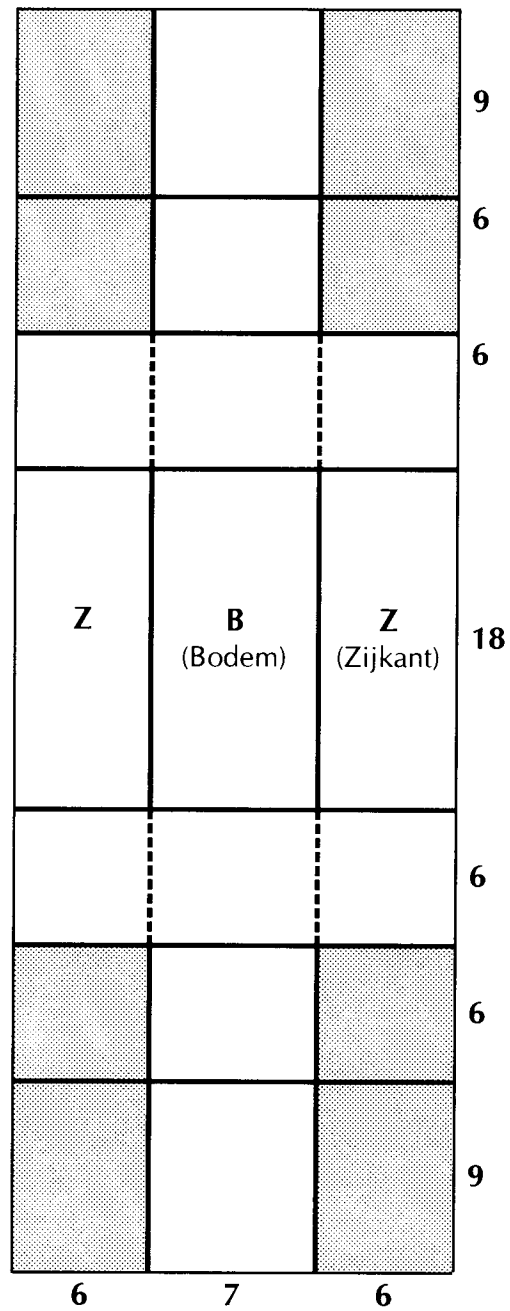

B

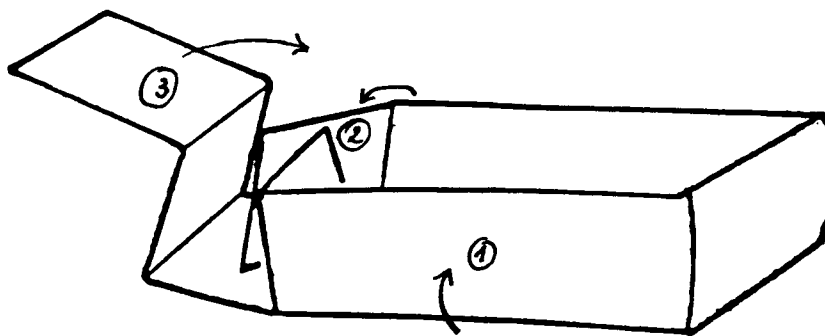

Hacivat en Karagöz' verhalen

Verhalen van Hacivat en Karagöz

(hiervan kunnen ook altijd één of meerdere verhalen aan de leerlingen gegeven worden):
Het pakje/Suiker of peper?/Een 'echte' droom/ Misverstand?/Gefopt/Hacivat en Karagöz

Het pakje

Op een dag wordt er een pakje bezorgd bij Karagöz. "Kijk nu eens," zegt Karagöz en bekijkt het pakje van alle kanten. Het is een vierkant pakje, verpakt in glanzend papier. Er zitten vreemde postzegels op.

Voor Karagöz staat er met grote letters op, van je goede vriend... dan worden de letters
5 steeds kleiner en zijn niet meer te lezen. Het lijken wel mierenpootjes zo klein is het handschrift. "Voor Karagöz," leest Karagöz hardop.

"Ja dat klopt, dat ben ik. Wat zal er toch in zitten?"

Hij bekijkt het pakje van alle kanten en schudt het heen en weer. Het rammelt een beetje. Leuk. Karagöz schudt het nog eens. Op dat moment komt Hacivat voorbij. "Hé Karagöz,
10 wat heb jij daar?" vraagt hij nieuwsgierig. "Een pakje." "Ja, dat zie ik, wat zit erin?" vraagt Hacivat die verschrikkelijk benieuwd is. "Hoe weet ik nu wat erin zit, er zit toch een papierje omheen," antwoordt Karagöz. "Sufferd" roept Hacivat ongeduldig, "maak het dan open!" "Nee, nog niet," zegt Karagöz langzaam, "laten we eerst eens raden wat er in zit." "Snoep," zegt Hacivat snel. "Nee, dat kan niet want het rammelt."

15 "Spijkers," raadt Hacivat weer. "Hé, dat is niet eerlijk, jij hebt al twee keer geraden, nu ben ik aan de beurt. Volgens mij is het een eh, een eh..." en Karagöz draait het pakje om en om, ruikt eraan: "zeep misschien," zegt hij, "of een eh..." en hij houdt het pakje bij zijn oor.

Plotseling alsof hij door een bij gestoken is, geeft hij het pakje aan Hacivat. "Heer Hacivat,
20 hier. Ik weet al wat erin zit: een beest, er zit een beest in, ik hoor het friemelen. Jakkas, wie stuurt me nu een beest. Snel, gooi het weg Hacivat, misschien is het wel een slang of een krokodil!"

Hacivat is stomverbaasd, die domme Karagöz die heeft toch ook altijd wat. Ook Hacivat schudt het pakje heen en weer en houdt het bij zijn oor.

25 Dan begint hij te lachen. "Maak maar rustig open Karagöz," zegt hij, hikkend van de lach. "Nee zeg, ik kijk wel uit, misschien is het wel een ratelslang. Maak jij het pakje maar open, dan mag je het hebben ook! Toe dan, maak dan open als je durft en sta niet zo stom te lachen."

Karagöz is flink nijdig, een beetje bang en hij begrijpt er niets meer van. "Goed," zegt
30 Hacivat, "jij bent toch ècht de grootste domoor die er in heel Turkije rondloopt. Iedereen weet allang wat erin zit en jij, jij denkt dat het een ratelslang is."

Hup, Hacivat trekt zo het papier eraf. Er komt een doosje tevoorschijn. Ook dit doosje maakt Hacivat open. Karagöz doet zijn handen voor de ogen. Hij is zo nieuwsgierig dat hij door de spleetjes van zijn vingers kijkt hoe Hacivat het doosje openmaakt. Hacivat
35 haalt langzaam een glimmend voorwerp uit het doosje.

"Kijk Karagöz," zegt hij, "hier heb je je ratelslang. Een 'ratelende' wekker!" "Een wekker? Wat moet ik daar nu mee" zegt Karagöz stomverbaasd. "Op tijd je bed uitkomen, natuurlijk."

Suiker of peper ?

Hacivat is een echte snoepkous. Hij heeft op de markt een grote plak halva gekocht. "Mmmmm, heerlijk!" zegt hij, "nu nog een grote pot thee met lekker veel suiker. Dat wordt snoepen, jongens."

Thuisgekomen zet hij meteen water op, pakt de theepot en doet de halva op een schaalkje.

- 5 Het kokende water giet hij op de theeblaadjes, de suikerpot erbij en o jee... de suikerpot is leeg, geen korreltje meer over. "Ai, wat nu? Mijn geld is op, nu kan ik geen suiker meer kopen," moppert Hacivat. "Maar wacht, natuurlijk, dat is een idee. Karagöz leent me vast wel wat suiker."

Zo gezegd, zo gedaan. "Heb je wat suiker voor me te leen, mijn beste lieve Karagöz?"

- 10 vraagt Hacivat vriendelijk.

"Natuurlijk, vriend Hacivat," zegt Karagöz. En hij pakt een schaalkje, loopt naar de kast waar een grote zak staat. Peper staat er met grote letters op de zak. Uit deze zak wil hij het schaalkje vullen. "Hé oen!" roept Hacivat verschrikt, "suiker heb ik gevraagd, geen peper. Kun je niet lezen?" "Natuurlijk kan ik lezen, maar dit is een truc weet je. Ik weet

- 15 dat er suiker in die zak zit, daarom heb ik expres peper opgeschreven. Nu denken de mieren dat er peper in zit en dat lusten ze niet, begrijp je?"

Dit vindt Hacivat zo'n goeie grap dat hij Karagöz uitnodigt om bij hem thee te komen drinken.



KARAGÖZ



HACIVAT

Een 'echte' droom

Op een mooie zonnige dag zit Karagöz in het koffiehuis. Hij staart somber voor zich uit en heeft nog geen slok van de heerlijke thee genomen. Hij is zo in gedachten, dat hij niet eens merkt dat Hacivat stilletjes naast hem is komen zitten. Maar dat duurt maar even.

5 "Hey die Karagöz," schreeuwt Hacivat terwijl hij Karagöz op de schouder slaat. Daar gaat het glas thee over het tafeltje en over de broek van Karagöz. "Ben je nu helemaal, kijk eens wat je doet, mijn beste broek en die lekkere thee, dat is verschrikkelijk, dat is heel erg!" moppert Karagöz en hij probeert de thee uit zijn broek te wrijven.

"Geeft niet," sust Hacivat, "je krijgt een nieuw glas thee van me. Heus, er zijn veel ergere dingen dan een glas thee over je kleren, luister naar wat mij is gebeurd."

10 En als beiden een glas thee voor zich hebben, vertelt Hacivat: "Gisteren was ik in Fatih om boodschappen te doen." "Nou en," zegt Karagöz, die nog steeds uit z'n humeur is.

"Je raadt nooit wat ik daar heb gezien. Ik zag neushoorns keurig op een rijtje staan en..."

"In Fatih?" vraagt Karagöz. "Ja in Fatih," antwoordt Hacivat. "Neushoorns?" "Ja, neushoorns, en onderbreek me nu niet weer," zegt Hacivat geërgerd, en hij gaat verder met zijn verhaal. "Aan het begin van de rij neushoorns stond een groot nijlpaard en op..."
15 "Een nijlpaard?" opnieuw onderbreekt Karagöz het verhaal. "Ja." "In Fatih?" "Ja, en op het nijlpaard zat een klein kind met een rood mutsje op."

Plotseling kwam er een adelaar uit de lucht naar beneden vliegen, greep het rode mutsje en trok het kind mee de lucht in met het mutsje ... "Een adelaar? In Fatih?" "Ja, de adelaar moet gedacht hebben dat het rode mutsje een lekker hapje was. Het kind zat
20 vastgebonden op het nijlpaard, dus het nijlpaard ging ook de lucht in. Maar de neushoorns zaten weer vastgebonden aan het nijlpaard en zo ging de hele rij de lucht in, één voor één en..." "De adelaar trok iedereen omhoog, zomaar, daar in Fatih?" "Ja en toen greep ik de staart van de laatste neushoorn, Karagöz en..." "O wee, wat afschuwelijk Hacivat!" "... en

25 toen gebeurde het, Karagöz: het mutsje ging langzaam los en we vielen allemaal naar beneden, ik als eerste en bovenop me de rij neushoorns, het nijlpaard en tenslotte het kind. Iedereen kwam met een klap op de ander terecht. Ik schreeuwde help, help, is er dan niemand om me te helpen?! En toen, toen... werd ik wakker." "En toen was je dood," zegt Karagöz treurig. "Nee, natuurlijk niet, ik werd wakker sufferd, het was maar een
30 droom," lacht Hacivat. "O, ik dacht dat het echt was gebeurd. Wat jammer, dat had ik graag willen zien," zegt Karagöz. "Je hoeft helemaal niet verdrietig te zijn Karagöz, het was toch een mooi verhaal, nietwaar en kijk eens, je broek is helemaal droog. Kom, we nemen nog een glas thee."

Karagöz is nog helemaal onder de indruk van het prachtige verhaal. "Ik zie het voor me
35 Hacivat," roept hij, "een hele rij neushoorns zo de lucht in." En met een grote armzwaai laat hij alle neushoorns de lucht in vliegen. Pats... daar gaat het volle theeglas weer over de tafel en weer over zijn broek. "O jee, alweer," jammert Karagöz. "Kom Hacivat, vertel me nog zo'n spannend verhaal, dan kan mijn broek weer drogen." Maar Hacivat had geen verhalen meer en de broek droogde vanzelf.

Misverstand ?

Hacivat verveelt zich en heeft een slecht humeur. Misschien kan Karagöz me wel van m'n slechte bui afhelfen, denkt Hacivat en hij besluit bij Karagöz op bezoek te gaan. Nadat hij bij Karagöz aan de deur heeft gebeld en geklopt en allebei tegelijk heeft gedaan, gaat eindelijk de deur open.

5 "O, hallo eh Hacivat," zegt Karagöz afwezig, "eh dag, ik eh heb eigenlijk geen tijd, dag," en hij wil de deur weer dicht doen. Hacivat is even uit het veld geslagen, maar niet lang, daar is hij veel te slim voor. Hij belt, klopt en schreeuwt: "Hé, Karagöz je kan me toch wel even goedendag zeggen?"

Karagöz opent de deur voor de tweede keer. "Ja, eh dag Hacivat, alles goed?" "Nee, 10 natuurlijk niet sufferd, het is heel slecht met me. Eerst moet je me behoorlijk goedendag zeggen." "O, wat moet ik dan zeggen?" vraagt Karagöz verbaasd. "Je moet vragen hoe het met me gaat en wat je voor me kunt doen."

"O jee, hoe gaat het met je Hacivat, wat eh wat kan ik voor je doen?" "Dank je mijn goede vriend Karagöz, het gaat niet zo goed met mij, ik verveel me. maar eerst moet je 15 naar mijn familie vragen." "Ja, ja hoe gaat het met de familie Hacivat, ik hoop dat ze zich erg vervelen." "Nee, natuurlijk niet oen, je moet vragen of ze blij, gelukkig en gezond zijn." Karagöz krijgt het er warm van en hij probeert het nog een keer. "Hacivat ik hoop dat je familie zich blij en gezond verveelt en eh en eh enzovoort en dat jij maar veel aangebrande soep mag eten." Hacivat lacht zich slap om de vergissingen van zijn vriend

20 Karagöz en is zijn slechte humeur al helemaal vergeten.

Plotseling staat hij doodstil. "Wat voor aangebrande soep Karagöz, waar heb je het over? Ik heb niets gezegd over aangebrande soep." Hij pakt Karagöz bij zijn jasje en schudt hem heen en weer. "Soep," roept Hacivat, "daar heb ik trek in dat weet je wel, soep kan ik altijd eten, al is het midden in de nacht." "Niet zo schudden!" schreeuwt Karagöz, terwijl 25 z'n tanden op elkaar klapperen. "De soep die ik aan het klaarmaken ben, omdat ik wist dat jij op bezoek zou komen, die soep is nu aangebrand omdat jij me maar aan de praat houdt," en hij snuft een beetje. "O, wat vreselijk, mijn excuses beste, lieve Karagöz, ik zal het nooit meer doen. Dat komt omdat ik zo'n slecht humeur had. Kom laten we proeven, misschien valt het nog mee."

30 In de keuken van Karagöz hangt een dichte, zwarte walm. Gelukkig is het bovenste deel van de grote pan soep nog niet zwart. Er is genoeg voor twee hongerige vrienden. "In het vervolg moet je met je slechte humeur anderen maar vervelen, maar niet je beste vriend, Hacivat." "Je hebt gelijk, Karagöz, maar jij moet niet met een volle mond praten."

Gefopt

Hacivat en Karagöz komen elkaar op straat tegen. "Goede morgen Karagöz," zegt Hacivat, "heb je zin in een kop koffie?" "Ja lekker, heb jij geld?" vraagt Karagöz. "Nee, natuurlijk niet, maar jij toch wel? Je kunt je beste vriend toch wel op een kop koffie trakteren?" roept Hacivat opgewekt. "Ja hoor eens, zo gaat het niet" moppert Karagöz. "We hebben allebei
5 geen rooie cent, we kunnen niet eens iets eten of drinken. Daar moeten we iets aan doen. Kom op, jij bent de slimste. Bedenk jij eens wat!"

"Goed," zegt Hacivat, "ik weet al wat. Vanmorgen hoorde ik de buurvrouw vertellen dat ze jarig is en zeven schalen gebak heeft besteld bij de beroemde bakker Knefati. Dat gebak is natuurlijk al bezorgd en opgegeten maar nu mijn slimme plannetje: wij halen de
10 schalen op en verkopen ze op de markt. Dan hebben we geld voor koffie." Prima idee;" vindt Karagöz, en hij stelt voor om direct naar het huis van de buurvrouw te gaan. Daar aangekomen klopt Karagöz op de deur. "Wie is daar?" vraagt een stem. "Ik ben het natuurlijk," zegt Karagöz. "Wat ben jij?" zeurt de stem door. "Je moet zeggen dat je het knechtje van bakker Knefati bent, sufferd," fluistert Hacivat. "Ik ben het knechtje van
15 bakker Knefa..."nog voordat Karagöz is uitgesproken gaat de deur met een vaart open en een hand rukt Karagöz naar binnen. Met een flinke klap gaat de deur weer dicht. Buiten staat Hacivat te springen.

"Dat gaat prima!" juicht hij.

Binnen gaat het helemaal niet zo uitstekend. De buurvrouw is verschrikkelijk kwaad en
20 roept heel boos tegen Karagöz: "Ja jou heb ik niet nodig, hoe durf je wel, mijn hele verjaardag bedorven, waar zijn de schalen met gebakjes hé, waar zijn ze? Vanmorgen om negen uur moesten ze er zijn, alle visite is al weg. Je hebt ze natuurlijk stiekem zelf opgegeten hè, geef maar toe. Ik zal je om te beginnen een pak slaag geven!" De buurvrouw pakt een dikke stok, maar voordat ze iets kan doen roept Karagöz: "Ho, nee,
25 niet doen, wacht even beste mevrouw, ik weet nergens van. Ik zal mijn baas sturen die kan alles uitleggen!" Karagöz rent naar buiten, pakt Hacivat bij zijn jas en fluistert: 'Ga snel naar binnen, de mevrouw wil jou betalen voor de gebakjes.' Opgetogen stapt Hacivat naar binnen en krijgt een flink pak slaag. Karagöz wacht op de stoep en valt bijna om van het lachen. Als de deur weer open gaat, rent hij weg. Nog lachend kijkt hij om en ziet een
30 woedende Hacivat achter hem aan komen. "Blijf staan Karagöz, schurk, zwartoog," roept Hacivat, "dan zal ik het je betaald zetten!"

"Niks hoor," roept Karagöz, nog steeds hard lachend, "het was jouw plannetje." Hij rent hard weg.

Hacivat en Karagöz

In Turkije wonen Hacivat en Karagöz. Ze zijn dikke vrienden en zitten vaak samen in het theehuis op de hoek. Omdat ze dikke vrienden zijn, plagen ze elkaar nog wel eens. Dat komt omdat Hacivat vindt dat Karagöz een beetje dom is. Hacivat vindt zichzelf erg slim omdat hij een heleboel moeilijke raadsels kent. Die raadsels vertelt hij aan Karagöz en
5 soms moet Karagöz zo verschrikkelijk diep nadenken dat Hacivat ongeduldig wordt en gaat mopperen.

Op een dag zat Hacivat in het theehuis te wachten op Karagöz. Hij hoopte maar dat Karagöz snel zou komen, want hij had een verschrikkelijk moeilijk raadsel bedacht.

Eindelijk ging de deur open en daar kwam Karagöz binnen. "Hallo, goedendag Hacivat, hoe gaat het met je?", vroeg Karagöz. "Ja, goedendag Karagöz, met mij gaat het goed en met jou? Kom snel zitten want ik heb een heel moeilijk raadsel voor je bedacht!" "Rustig maar Hacivat, we hebben alle tijd, weet je. Hoe gaat het met je familie?" "Ja goed
10 natuurlijk Karagöz," zei Hacivat ongeduldig. "Wil je mijn raadsel horen?" Eigenlijk had Karagöz die dag helemaal geen zin in moeilijke raadseltjes waar hij het antwoord niet op
15 wist. Dat was vervelend, want dan werd Hacivat weer ongeduldig en soms een beetje boos. Hij wilde altijd de beste zijn in het raadsels vertellen en oplossen. Dus ging Karagöz langzaam aan het tafeltje zitten en bestelde een glas thee. "Zo, zo Hacivat," zei hij, "dus alles is goed met de familie. Dat is mooi, heel mooi."

Hacivat werd steeds ongeduldiger. "Kom op Karagöz, luister nu toch eens. Ik hou het bijna
20 niet meer uit. Ik moet je mijn nieuwe raadsel vertellen." "O jee," dacht Karagöz, "hoe red ik me hier uit, ik weet natuurlijk het antwoord weer niet en dan krijgen we weer ruzie." Tenslotte kon hij het niet langer uitstellen. De laatste nieuwtjes over de families waren besproken, de thee was op en iedereen zat klaar. "Stilte overal," riep Hacivat. "Hier komt het moeilijkste raadsel, let iedereen goed op..."

25 **HOE HOOG IS EEN TOREN VAN TIEN METER?**

Het bleef nu een tijdje stil in het theehuis. Karagöz dacht diep na. Hacivat werd behoorlijk ongeduldig en riep: "Kom op Karagöz, je weet het best. Schiet op met je antwoord. Hoe hoog is een toren van tien meter? Zeg het nu... toe nou..."

Karagöz bleef stilletjes voor zich uitkijken. Hij dacht na. Hacivat werd zo ongeduldig dat
30 hij bovenop een stoel klom en riep: "Je bent een beetje dom, Karagöz, een toren van tien meter hoog is natuurlijk tien meter. Zo'n makkelijk raadsel kun je toch wel oplossen." Nog stiller werd het nu in het theehuis. Hacivat ging geschrokken weer op zijn stoel zitten. Karagöz keek hem aan. "Ach toch," zei Hacivat met een klein stemmetje, "nu ben ik de domste. Ik geef zomaar antwoord op het raadsel. Ik heb ook helemaal geen geduld."

35 Verdrietig keek hij in zijn lege theeglas. Karagöz kreeg medelijden met hem. "Kom op Hacivat, dat is toch helemaal niet erg, ik had het toch niet kunnen raden. Kom op, dan drinken we nog een glas thee en zal ik jou een raadsel vertellen. Luister maar.

HET HEEFT VIER POTEN, EEN STAART EN ZEGT... WOEF... Welk dier is dat?

Hier wist Hacivat natuurlijk het antwoord op. Hij werd weer vrolijk en samen drinken ze
40 nog een glas thee.

Instructie vliegtuig 1

Neem een gewoon vel papier (A4).

Leg het voor je met de korte kant naar boven.

Vouw een smalle strook (van de korte kant) drie keer om (zie fig. 1).

De smalle omgevouwen strook is de bovenkant van het blad en ligt zichtbaar voor je (aan de voorkant).

Vouw het blad dubbel in de lengte. Zo bepaal je de middellijn. Vouw het blad weer open.

Neem beide bovenhoeken en vouw ze naar achter om tot tegen de middellijn (zie fig. 2).

Je ziet nu alleen in de punt een stukje van de omgevouwen strook.

Plooi het blad nu dubbel (in de middellijn) (zie fig. 3).

Duw de achterkant van het vliegtuig een stuk naar binnen, dit stuk vormt straks het omhoogstekende gedeelte van het vliegtuig (zie fig. 4).

Vouw nu de bovenkanten van het vliegtuig naar buiten om tot tegen de eerste omgevouwen rand (zie fig. 5).

Leg de zo ontstane vleugels plat (zie fig. 6).

Vouw nu nog een fijn randje om (zie fig. 7).

Het vliegtuig is nu klaar voor de start.

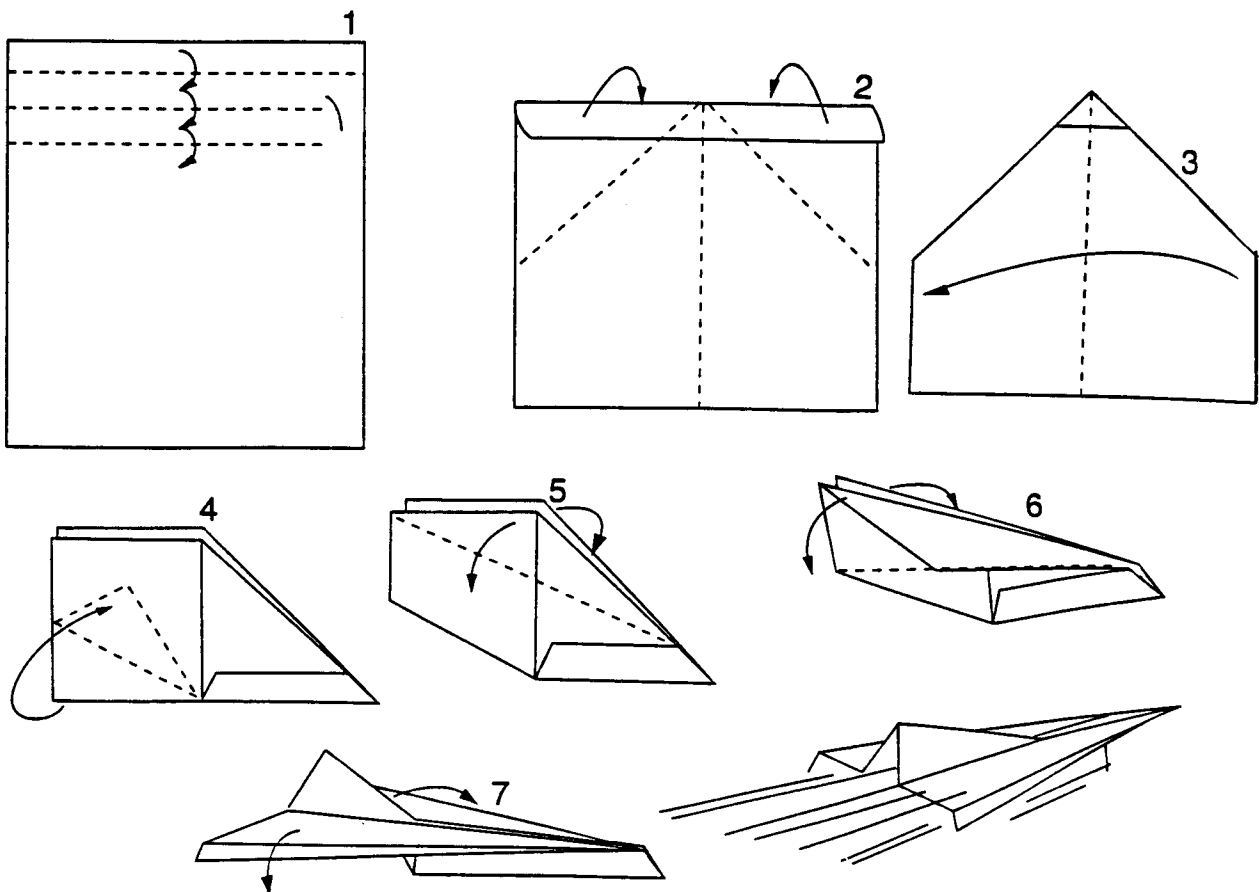

Instructie vliegtuig 2

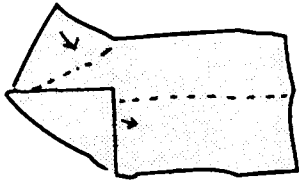

1. Een vierkant of rechthoekig stuk papier, dat doet er niet toe. Vouw het doormidden en vouw de punten linksonder en linksboven naar binnen naar de middellijn.

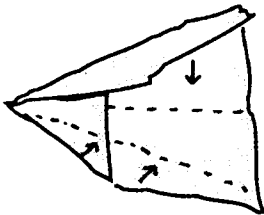

2. Herhaal deze handeling met de linksonder- en de linksbovenpunten.

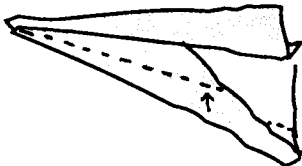

3. Vouw via de lange middellijn het onderstuk naar boven op het bovenstuk.



4. Klap nu de vleugels langs een lijn evenwijdig aan de lange onderlijn (en één à twee centimeter daarboven) naar buiten toe om, zodat ze zichzelf tot draagvlakken promoveren.



5. De pijl is klaar, stel geen al te hoge eisen aan zijn vliegvermogen, probeer dat eventueel op te voeren door een wollen draadje aan het achtereind te bevestigen.

Instructie vliegtuig 3

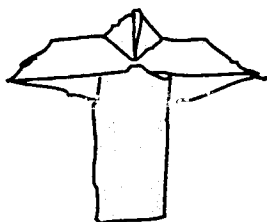
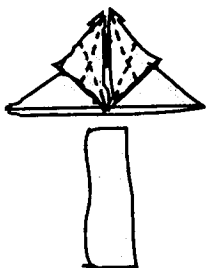
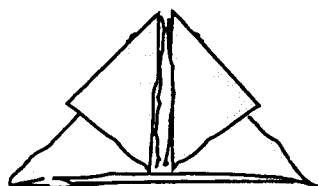
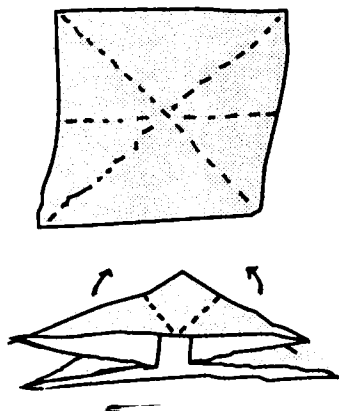

1. Vouw een vierkant vel papier (maar het mag van mij ook rechthoekig met de korte kant boven zijn) eerst van de rechterbovenpunt naar de linkeronderpunt. Maak een scherpe vouw. Vouw nu op dezelfde wijze van de linkerbovenpunt naar de rechteronderpunt. Pak het papier op en maak, door het 'vouwmiddelpunt', een horizontale vouw door de bovenhelft naar achteren om te klappen. Maak de vouw scherp. Vouw alle omgevouwen delen weer terug. Pak het papier nu met beide handen aan de zijanten op, zet de duimen in het 'vouwmiddelpunt' (of zo dicht mogelijk erbij), duw de zijanten over de horizontale vouw met de wijsvingers naar voren, en druk het nu naar voren gekomen achterdeel van het papier omlaag. Zorg dat alle vouwen nog eens worden aangedrukt.

2. Vouw nu de linkerpunt die boven ligt om naar de bovenpunt, doe hetzelfde met de rechterpunt.

3. Vouw van het ontstane vierkantje de rechterhoek om naar de open middellijn, idem dito met de linkerhoek, zodat er een driehoek ontstaat met de punt naar beneden gericht.

4. Vouw weer open en doe hetzelfde nu omgekeerd, zodat een soortgelijke (tweedelige) driehoek ontstaat, maar nu met de punt naar boven gericht. Vouw weer terug.

5. Pak de rechterpunt zo beet dat de wijsvinger erbovenop ligt, en de duim en middelvinger eronder. Druk deze drie vingers naar elkaar, zodat er een horizontaal vouwtje tot het kruispunt van vouwen ontstaat. Druk de ontstane punt naar het midden, en vouw hem vervolgens naar boven. Doe hetzelfde links.

6. Vouw een smalle strook over de lengte doormidden en vouw een punt. Schuif deze staart met de punt tussen de vleugels tot hij stuit in de bovendriehoek.

7. Vouw het bovengedeelte om de horizontale lijn door de rechter- en linkerpunt van de vliegervormige vierhoek.

8. Vouw het vliegtuigje over de lengteas zodat de vleugels omhoogkomen.

9. Vouw daarna de vleugels weer naar beneden, zodat links en rechts langs de staart ook nog een horizontaal draagvlakje van een halve centimeter ontstaat.

Plattegrond van de school

